

# EVO-LINK-350

## Traversenhalterung für die EVO-Frame Serie

Bedienungsanleitung Version 1.1



Datum	Überarbeitung Nr.	Autor	Überprüft	Genehmigt	Beschreibung
12.08.2025	1.0	TSN	JHL	RBR	erste Ausgabe
28.04.2026	1.1	TSN			P32H hinzugefügt

**Diese Installationsanleitung muss den installierenden Personen stets ausgehändigt werden**



**Hinweis: Diese Bedienungsanleitung kann ohne weitere Ankündigung geändert werden. Die neueste Version der Bedienungsanleitung finden Sie online unter [www.exactsolutions.de](http://www.exactsolutions.de) oder kontaktieren Sie uns direkt.**

## Inhaltsverzeichnis

<b>1. Präambel</b> .....	<b>3</b>
1.1 Benötigtes Werkzeug.....	3
<b>2. Sicherheitshinweise</b> .....	<b>4</b>
2.1 Definition einer qualifizierten Person .....	4
2.2 Warnhinweise.....	5
2.3 Wichtige Warnhinweise.....	11
2.4 Risikosituationen .....	12
<b>3. Lieferumfang</b> .....	<b>14</b>
<b>4. Übersicht über Modell-Nummern und Kompatibilität</b> .....	<b>14</b>
4.1 EVO-LINK-350 Bezeichnungen.....	14
4.2 Kompatible Rahmen für EVO-LINK-350.....	15
<b>5. Zubehör</b> .....	<b>16</b>
<b>6. Produktbeschreibung</b> .....	<b>17</b>
6.1 Bestimmungsgemäße Verwendung .....	17
6.2 Spezifikationen .....	17
<b>7. EVO-LINK-350 und EVO-Frame</b> .....	<b>18</b>
7.1 Befestigung an einem kleineren Rahmen mit M8.....	19
7.2 Befestigung am größeren Rahmen mit M8 und M10 .....	21
7.3 Befestigung an einem besonders großen Rahmen mit M8 und M10 .....	23
7.4 Montage des EVO-LINK-350 an einer Traverse .....	25
<b>8. Einstellmöglichkeiten</b> .....	<b>30</b>
<b>9. Informationen zum maximalen Stapeln</b> .....	<b>31</b>
<b>10. Systemwartung und -inspektion Nachprüfung</b> .....	<b>33</b>
10.1 Montageschrauben .....	34
10.2 M12-Schrauben zur Befestigung der Schellen .....	35
<b>11. Entsorgung von Komponenten</b> .....	<b>36</b>
11.1 Metallteile und Verpackungen .....	36

# Bedienungsanleitung EVO-LINK-350

---

11.2 Entsorgung ganzer Geräte .....	36
<b>12. Konformitätserklärung .....</b>	<b>37</b>

## 1. Präambel

Die EVO-LINK-350 wurde mit größter Sorgfalt entwickelt und hergestellt. Eine unsachgemäße Handhabung kann ein erhebliches Sicherheitsrisiko herbeiführen und/oder Schäden verursachen. Lesen Sie diese Anweisungen sorgfältig durch, bevor Sie das Produkt handhaben und installieren, damit Sie es sicher verwenden können. Auf den folgenden Seiten finden Sie alle notwendigen Informationen für eine sichere und schnelle Installation. Nachdem die Installation ordnungsgemäß durchgeführt wurde, können Sie alle Funktionen Ihres neuen Produkts nutzen.

Bitte denken Sie daran, den Originalkarton und das Verpackungsmaterial aufzubewahren, falls Sie das Produkt einmal versenden müssen.

**Modell-Nummer:** - EVO-LINK-350

Copyright © 2025 EXACT solutions GmbH. Alle Rechte vorbehalten.

### 1.1 Benötigtes Werkzeug

Sie benötigen folgende Werkzeuge:

- 6-mm-Innensechskantschlüssel zum Anziehen der M8-Schrauben und 8-mm-Innensechskantschlüssel zum Anziehen der M10-Schrauben



Abbildung 1 Innensechskantschlüssel

- 19-mm-Sechskantschlüssel



Abbildung 2 19-mm-Sechskantschlüssel

- Universeller Drehmomentschlüssel



Abbildung 3 Universeller Drehmomentschlüssel

## 2. Sicherheitshinweise



Diese Installationsanleitung ist immer der Person auszuhändigen, die die Installation durchführt.

Lesen Sie diese Anleitung sorgfältig durch, bevor Sie das System installieren.

### 2.1 Definition einer qualifizierten Person



Hinweis: Die hier verwendeten Definitionen stammen teilweise aus der deutschen Norm DGUV 315-390, Kapitel 4. Bei den im folgenden Abschnitt aufgeführten Informationen handelt es sich lediglich um einen Auszug aus der DGUV 315-390.

Eine Garantie für eine einwandfreie Übersetzung wird nicht gegeben. Weitere Einzelheiten finden Sie in der DGUV 315-390. Berücksichtigen Sie auch die örtlichen Gesetze und Vorschriften.

#### Qualifizierte Person (technischer Fachmann)

Qualifiziert wird eine Person durch eine einschlägige technische Berufsausbildung, Kenntnis der Arbeitsweisen sowie Berufserfahrung und eine aktuelle berufliche Tätigkeit im Bereich der Veranstaltungstechnik.

Zu den erforderlichen Qualifikationen gehören insbesondere:

- Kenntnis der geltenden Vorschriften und technischen Regeln
- Erforderliche Informationen des Herstellers der zu prüfenden mechanischen Veranstaltungstechnik
- Kenntnis der Risikobewertungen der zu prüfenden mechanischen Arbeitsgeräte der Veranstaltungstechnik

Als qualifiziert gilt eine Person, die zu den ihr übertragenen Aufgaben und den möglichen Gefahren, die bei unsachgemäßem Verhalten und/oder Nichtbeachten der Installationsanleitung auftreten können, gründlich informiert und/oder geschult wurde.

#### Autorisierter Sachverständiger

Autorisierte Sachverständige sind Personen, die:

- ein technisches Studium an einer technischen Universität oder wissenschaftlichen Hochschule abgeschlossen haben
- eine mindestens dreijährige Erfahrung in der Konstruktion, dem Bau, der Wartung oder der Prüfung mechanischer Arbeitsgeräte für die Veranstaltungstechnik nachweisen können, davon mindestens sechs Monate Erfahrung in der Prüfung dieser Geräte
- über besondere Kenntnisse der einschlägigen Vorschriften und Verordnungen verfügen
- mit der Bedienung der Veranstaltungstechnik vertraut sind

# Bedienungsanleitung EVO-LINK-350

---

- über die zur Prüfung erforderlichen Einrichtungen und Unterlagen verfügen und
- ihr Fachwissen auf dem neusten Stand halten
- einen Befähigungsnachweis der DGUV vorlegen können (Ermächtigung eines Trägers der gesetzlichen Unfallversicherung zur Sachverständigentätigkeit gemäß § 36 DGUV Vorschrift 17 oder 18 „Veranstaltungs- und Produktionsstätten zur szenischen Darstellung“)

Die in der BetrSichV in Verbindung mit der TRBS 1203 enthaltenen Anforderungen an Prüfer zur Prüfung maschineller Arbeitsgeräte der Veranstaltungstechnik werden von den Sachverständigen gemäß DGUV Vorschrift 17 bzw. 18 „Veranstaltungs- und Produktionsstätten zur szenischen Darstellung“ erfüllt. Diese erfüllen die Anforderungen an Prüfer für die oben genannten Arbeitsgeräte.

## 2.2 Warnhinweise



Der EVO-LINK-350 ist für die Verwendung durch umfassend qualifizierte, geschulte und kompetente Personen vorgesehen, um einen sicheren Transport, eine sichere Installation und eine sichere Einstellung von Projektoren zu gewährleisten.



Warnhinweis: Handhabung nur durch unterwiesene, qualifizierte und autorisierte Personen mit einem Mindestalter von 18 Jahren und ohne geistige Einschränkungen.



For indoor usage only

Verwenden Sie die EVO-LINK-350-Produkte und einen entsprechenden EVO Frame mit Projektor nur in geschlossenen Räumen (Konferenzräume, Theater, Kongresssäle usw.), wo es keinen Wind, keine Feuchtigkeit, keine übermäßige Hitze usw. gibt.



Achten Sie darauf, dass mit dem EVO-LINK-350 nur die dafür vorgesehenen Projektorrohmen installiert werden! Versuchen Sie nicht, es mit anderen Produkten zu verwenden, da dies zu schweren Unfällen führen kann!



Verwenden Sie immer zwei Rundschlingen mit Stahlseileinlage und zwei Schäkel, die beim Fall in die Rundschlinge stabil genug für die Last (einschließlich der dynamischen Kräfte) sind! (Zwei Sätze Rundschlingen und Schäkel sind vorgeschrieben.) Andernfalls darf das Produkt nicht verwendet werden: Es kann zu schweren Verletzungen oder Unfällen mit Todesfolge kommen.



Wenn Sie EVO-LINK-SK oder andere Lösungen als sekundäre Sicherheitseinrichtung verwenden, stellen Sie sicher, dass die Last nicht mehr als 10 cm fallen kann, um dynamische Kräfte zu vermeiden. Je nach Installation kann zusätzliches Material wie Schäkel erforderlich sein.

# Bedienungsanleitung EVO-LINK-350

---



Entfernen oder ersetzen Sie selbst keine Teile des EVO-LINK-350. Wenden Sie sich bei Beschädigung oder Verlust an den Hersteller oder Servicepartner. Das Entfernen oder Ersetzen von Teilen durch nicht zertifizierte Unternehmen oder Personen kann zu schweren Unfällen und zum Tod führen.

## **Benutzen Sie EVO-LINK-350 und seine Komponenten nur für die bestimmungsgemäße Verwendung.**

- Wenn dieses Produkt nicht korrekt installiert wird, kann dies zu schweren Unfällen und zum Tod führen. Siehe Abschnitt 6.1 Bestimmungsgemäße Verwendung.

## **Die Installation sollte nur von einem qualifizierten Techniker durchgeführt werden.**

- Wenn dieses Produkt nicht korrekt installiert wird, kann dies zu schweren Unfällen und zum Tod führen.

## **Verwenden Sie EVO-LINK-350 nicht im Freien.**

- Dieses Produkt ist nur für den Innenbereich geeignet. Wenn das Produkt im Außenbereich montiert wird, können äußere Einflüsse wie Wind und Regen die Stabilität des Gesamtsystems beeinträchtigen.
- Dies kann zu Sachschäden, schweren Verletzungen und Unfällen mit Todesfolge führen.

## **Vor jeder Installation, an der das System beteiligt ist, muss eine Sichtprüfung durchgeführt werden. Die Inspektion muss von einer qualifizierten Person durchgeführt werden.**

- Alle Teile einer EVO-LINK-350-Traversenhalterung müssen vor jeder Verwendung genau inspiziert werden.
- Nur wenn das Produkt und alle seine Komponenten in einwandfreiem Zustand sind, kann das System sicher verwendet werden.
- Weitere Details siehe Kapitel 10. Systemwartung und -inspektion Nachprüfung.
- Die Verwendung einer Traversenhalterung mit Beschädigungen, fehlenden Teilen oder Ähnlichem kann zu schweren Verletzungen und Unfällen mit Todesfolge führen.

**Verwenden Sie nur Projektorrahmen und Projektoren, die vom Hersteller für die Verwendung mit dem EVO-LINK-350 empfohlen werden. Verwenden Sie bei der Montage des Projektorrahmens an den EVO-LINK-350 alle vom Hersteller vorgeschriebenen Schrauben und Unterlegscheiben. Achten Sie darauf, die Schrauben mit dem angegebenen Drehmoment sicher anzuziehen**

# Bedienungsanleitung EVO-LINK-350

---

- Zur Montage des Projektorrahmens an dem EVO-LINK-350 müssen unbedingt alle Schrauben und Unterlegscheiben verwendet werden, die der Hersteller vorschreibt. Verwenden Sie nur die Teile, die eindeutig angegeben sind.
- Für eine sichere Montage müssen die Schrauben mit dem angegebenen Drehmoment angezogen werden.
- Die Verwendung falscher Schrauben oder Unterlegscheiben kann zu ernststen Gefahren führen. Das Anziehen der Schraube mit einem zu niedrigen Drehmoment kann dazu führen, dass sich die Schraube lockert. Das Anziehen der Schraube mit einem zu hohen Drehmoment kann zu strukturellen Schäden an der Schraube oder dem Gewinde im Inneren des Projektors führen.
- Falls diese Hinweise nicht beachtet werden, besteht die Gefahr, dass Teile oder das gesamte System herunterfallen und damit zu Unfällen mit Todesfolge, schweren Verletzungen oder Produktschäden führen.

**Während der Installation der EVO-LINK-350-Traversenhalterung bzw. des Projektorrahmens dürfen sich keine Personen unterhalb der Montagezone aufhalten.**

- Stellen Sie bei der Installation des Systems (EVO-LINK-350, Projektorrahmen, Projektor) sicher, dass sich niemand im Bereich unter der Installationszone aufhält. Andernfalls besteht für alle darunter befindlichen Personen die Gefahr von schweren Verletzungen und Unfällen mit Todesfolge.

**Stellen Sie sicher, dass die Struktur, an der Sie die EVO-LINK-350 aufhängen, das Gesamtgewicht von ca. 360 kg (794 lbs) zuzüglich des Gewichts aller zusätzlichen Ausrüstung sowie anderer potenzieller Systeme tragen kann. Hängen Sie die Traversenhalterung nicht an instabilen oder ungeeigneten Strukturen auf.**

- Vor der Installation müssen Sie eine Sichtprüfung durchführen, um sicherzustellen, dass sich das System in einem guten Zustand befindet. Weitere Informationen finden Sie in Kapitel 10. Systemwartung und -inspektion Nachprüfung.
- Wenn das System an einer instabilen Struktur aufgehängt wird, kann das gesamte System herunterfallen und es kann zu schweren Verletzungen kommen. Stellen Sie sicher, dass die Konstruktion ein Gesamtgewicht von bis zu 360,0 kg (794 lbs) zuzüglich des Gewichts aller zusätzlichen Ausrüstungen sowie anderer potenzieller Systeme tragen kann. Das oben genannte Gewicht von 360,0 kg (794 lbs) stellt die Belastungsgrenze des EVO-LINK-350 dar, zuzüglich dessen Eigengewichts.
- Falls Sie dies nicht beachten, kann es zu erheblichen Schäden am Produkt und zu schweren Verletzungen oder Unfällen mit Todesfolge kommen.

# Bedienungsanleitung EVO-LINK-350

---

**Stellen Sie sicher, dass Sie nur zugelassene und empfohlene Projektorrahmen für die Verwendung mit den EVO-LINK-350-Produkten verwenden. Verwenden Sie nur zugelassenes und empfohlenes Zubehör.**

- Verwenden Sie keine anderen als die empfohlenen und zugelassenen Projektorrahmen. Die Verwendung inkompatibler Projektorrahmen kann zu schweren Verletzungen, Unfällen mit Todesfolge und Sachschäden führen.
- Verwenden Sie kein anderes als das empfohlene und zugelassene Zubehör. Die Verwendung von ungeeignetem Zubehör kann zu schweren Verletzungen, Unfällen mit Todesfolge und Sachschäden führen.
- Siehe auch Abschnitt 4.2 Kompatible Rahmen für EVO-LINK-350 und Kapitel 5. Zubehör.

**Achten Sie darauf, die maximale Gewichtsbelastung nicht zu überschreiten.**

- Überlasten Sie die Produkte EVO-LINK-350 und das Zubehör nicht und stellen Sie sicher, dass das Gesamtgewicht innerhalb der Arbeitsspezifikationen des Zubehörs liegt. Siehe auch Kapitel 5. Zubehör und Kapitel 9. Informationen zum maximalen Stapeln.
- Eine Überlastung des Zubehörs und anderer Ausrüstung kann zu schweren Verletzungen und Unfällen mit Todesfolge führen.

**Der EVO-LINK-350 und die verwendeten Schellen sind für die Installation an Rohrstrukturen mit einem Durchmesser von 48 bis 51mm vorgesehen. Versuchen Sie nicht, sie mit anders dimensionierten Strukturen zu verwenden**

- Es ist nicht zulässig zu versuchen, das System an einem anderen Rohrdurchmesser als 48 bis 51 mm zu installieren. Das wäre nicht sicher und Menschen könnten verletzt oder getötet werden.

**Hängen Sie nicht mehr Projektorrahmen unter EVO-LINK-350 als vom Hersteller erlaubt**

- Hängen Sie nicht mehr Einheiten als maximal zulässig auf. Andernfalls kann das gesamte System oder Teile davon herunterfallen. Siehe Kapitel 9. Informationen zum maximalen Stapeln.
- Falls Sie dies nicht beachten, kann es zu erheblichen Schäden am Produkt und zu schweren Verletzungen oder Unfällen mit Todesfolge kommen.

# Bedienungsanleitung EVO-LINK-350

---

**Wenden Sie bei den Einstelleinrichtungen der EVO-LINK-350-Produkte niemals übermäßige Kraft an.**

- Wenden Sie bei den Einstelleinrichtungen der Produkte niemals Gewalt an. Alle Einstellungen müssen reibungslos und ohne großen Kraftaufwand funktionieren.
- Wenn ein erheblicher Kraftaufwand erforderlich ist, kann das Teil defekt oder das Ende des Einstellbereichs erreicht sein.
- Falls Sie dies nicht beachten, kann es zu erheblichen Schäden am Produkt und zu schweren Verletzungen oder Unfällen kommen.

**Sichern Sie den Projektorraahmen immer mit Rundschlingen mit Stahlseileinlage und Schäkeln an der Aufhängetraverse (es werden zwei Sätze Rundschlingen und Schäkel vorgeschrieben).**

- Der Projektorraahmen muss immer mit einer geeigneten Rundschlinge und einem Schäkel gesichert werden, damit er im Falle einer Fehlfunktion nicht mehr als 10 cm fällt. Es ist vorgeschrieben, zwei Sätze Rundschlingen und Schäkkel zu verwenden, um zu starke dynamische Kräfte sowie ein Schaukeln des Projektors zu vermeiden. Bitte beachten Sie die örtlichen Gesetze oder Vorschriften bezüglich der zusätzlichen Sicherung von hängenden Geräten.
- Es ist wichtig, die richtigen Rundschlingen mit Kabeleinsätzen und Schäkkel zu verwenden, die in der Lage sind, den hohen dynamischen Kräften standzuhalten.
- Siehe auch Abschnitt 7.4 Montage des EVO-LINK-350 an einer Traverse
- Die Rundschlingen und Schäkkel dienen als sekundäres Sicherheitselement und müssen unbedingt verwendet werden. Die Nichtverwendung oder die Verwendung falscher Produkte kann zu schweren Verletzungen und Unfällen mit Todesfolge führen.

**Wartungsarbeiten dürfen nur durch vom Hersteller autorisiertes Fachpersonal durchgeführt werden. Außerdem dürfen nur Originalersatzteile verwendet werden.**

- Nicht autorisiertes Personal darf niemals Wartungsarbeiten an den Produkten durchführen, da hierfür eine spezielle Schulung und entsprechende Kenntnisse erforderlich sind.
- Als Ersatzteile dürfen nur vom Hersteller gelieferte Originalteile verwendet werden.
- Bei Nichtbeachtung dieser Regeln für Wartungsarbeiten endet die Haftung des Herstellers mit sofortiger Wirkung und gegebenenfalls erlischt der Garantieanspruch unwiderruflich. Das Produkt kann nicht mehr sicher verwendet werden. Dies kann zu schweren Verletzungen und Unfällen mit Todesfolge und Sachschäden führen.

# Bedienungsanleitung EVO-LINK-350

---

Ziehen Sie den Einstellgriff nicht zu fest an. Er sollte fest, aber nicht mit zu viel Kraft angezogen werden.

- Siehe Kapitel 8. Einstellmöglichkeiten für weitere Informationen.
- Benutzen Sie keine Werkzeuge, um die auf den Griff ausgeübte Kraft zu erhöhen.
- Wenn zu viel Kraft auf den Griff ausgeübt wird, kann es zu Sachschäden oder schweren Unfällen kommen.



Abbildung 4 Position von Griff und Flachkopfschraube mit Doppelschlitz

## 2.3 Wichtige Warnhinweise

**Bevor Sie den Rahmen an der Traversenhalterung EVO-LINK-350 montieren, lesen Sie bitte die Bedienungsanleitung des Rahmens.**

- Die Traversenhalterung EVO-LINK-350 mit dem Rahmen und dem angebrachten Projektor darf nur in einer vom Projektorhersteller empfohlenen Umgebung installiert werden.
- Wenn dieses Produkt nicht korrekt installiert wird, kann es zu schweren Unfällen kommen.

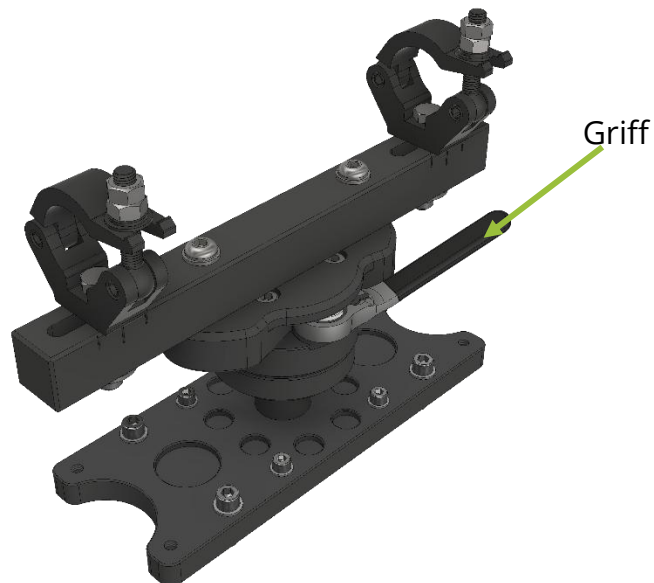
**Für die Installation des EVO-LINK-350 sind mindestens zwei Personen erforderlich.**

- Achten Sie im Hinblick auf das Gesamtgewicht aller notwendigen Installationsgeräte darauf, diese mindestens zu zweit zu handhaben.

**Regelmäßige Inspektionen sind zwingend vorgeschrieben**

- Je nach den örtlichen Gesetzen und Vorschriften müssen Besitzer/Benutzer regelmäßige Inspektionen des Rahmens und aller Komponenten durchführen. Nach den deutschen Vorschriften muss dies einmal jährlich durch eine qualifizierte und autorisierte Person erfolgen und dokumentiert werden. Darüber hinaus schreibt die deutsche DGUV V17/V18 alle vier Jahre Sicherheitsprüfungen vor. Diese Prüfungen müssen durch einen von der Deutschen Gesetzlichen Unfallversicherung (DGUV) zugelassenen Sachverständigen erfolgen und dokumentiert werden.

**Platzieren Sie keine ungesicherten Zubehörteile wie Werkzeuge oder elektrische Geräte (Konverter, Videoplayer usw.) auf dem Rahmen, der mit EVO-LINK-350 an einer Traverse montiert ist.**

- Diese Geräte können herunterfallen und schwere Unfälle oder sogar den Tod von Personen verursachen, die sich in der Nähe der Anlage befinden.
- Das zusätzliche Gewicht jedes dem System hinzugefügten Geräts muss berücksichtigt werden. Wenden Sie sich bei Fragen an den Hersteller.

**Verwenden Sie geeignete Transportkisten/Flightcases, um die Produkte beim Transport zu schützen. Handhaben Sie sie mit Vorsicht.**

- Achten Sie beim Transport der EVO-LINK-350-Produkte darauf, ein Flightcase zu verwenden, das während des Transports schützt und Stöße dämpft.
- Der Transport muss schonend erfolgen, um Beschädigungen durch Herunterfallen oder ähnliche Stöße zu vermeiden.

# Bedienungsanleitung EVO-LINK-350

---

- Während des Transports kann es durch heftige Stöße zu Schäden am Produkt kommen. In diesem Fall ist die Stabilität und Sicherheit des Systems stark gefährdet. Dies kann zu schweren Verletzungen, Unfällen mit Todesfolge und Sachschäden führen.

## **Verwenden Sie nur schonende Reinigungsmittel, um Beschädigungen zu vermeiden**

- Reinigen Sie das Produkt mit einem weichen Tuch und etwas warmem, leicht seifigem Wasser.
- Verwenden Sie auf den Produkten oder ihren Komponenten kein Öl, keine Säure usw. Sie können das System beschädigen.

## **Unsachgemäße Entsorgung ist ein Risiko für Mensch und Natur**

- Die Entsorgung muss gemäß den örtlichen Gesetzen und Vorschriften erfolgen. Wenden Sie sich bei Fragen an den Hersteller.

## **2.4 Risikosituationen**

### **Verletzungsgefahr durch herabfallende Gegenstände bei der Montage oder Demontage der Traversenhalterung EVO-LINK-350.**

- Schutzziel: Verletzungen durch herabfallende Teile vermeiden.
- Tragen Sie geeignete Sicherheitsschuhe, Handschuhe und einen Helm.
- Stellen Sie sicher, dass der Bereich unter der Traversenhalterung während der Installation frei ist und sich niemand dort aufhält.

### **Gefahr von Kopfverletzungen an der Traversenhalterung EVO-LINK-350 während des hängenden Aufbaus.**

- Schutzziel: Verletzungen durch Anstoßen des Kopfes vermeiden.
- Tragen Sie einen Helm.

### **Eine falsche Installation kann dazu führen, dass bestimmte Teile oder die gesamte Traversenhalterung EVO-LINK-350 herunterfallen.**

- Schutzziel: Personen- und Sachschäden vermeiden.
- Überprüfen Sie nochmals die Traversenhalterung EVO-LINK-350 und ihre Installation.
- Lesen Sie die Bedienungsanleitung des EVO-LINK-350 aufmerksam durch.

### **Eine unzureichende Belastbarkeit der tragenden Struktur kann dazu führen, dass einzelne Teile oder die gesamte Traversenhalterung EVO-LINK-350 herunterfallen.**

# Bedienungsanleitung EVO-LINK-350

---

- Schutzziel: Personen- und Sachschäden vermeiden.
- Sorgen Sie für eine ausreichende Dimensionierung der tragenden Struktur. Die tragende Struktur muss in der Lage sein, das Gesamtgewicht der daran befestigten oder aufgehängten Ausrüstung zu tragen.
- Achten Sie auf die korrekte Installation der tragenden Struktur.

## **Die Verwendung unsicherer Leitern, Stufen oder Gerüste kann zu schweren Verletzungen führen**

- Schutzziel: Personenschäden vermeiden, indem nur sichere Leitern, Stufen oder Gerüste verwendet werden.
- Verwenden Sie nur geeignete und sichere Ausrüstung.
- Beachten Sie immer die Dokumentation des Herstellers der bereitgestellten Leitern, Stufen oder Gerüste.
- Verwenden Sie bei Bedarf persönliche Schutzausrüstung.

## 3. Lieferumfang



Hinweis: Bitte überprüfen Sie die Lieferung sofort nach Erhalt auf Vollständigkeit und eventuelle Schäden. Bei fehlenden oder beschädigten Teilen wenden Sie sich bitte an Ihren Händler.

	<p><b>EVO-LINK-350</b></p> <ul style="list-style-type: none"><li>• Für die Installation des Rahmens verwendet</li><li>• Anzahl der Einheiten: <b>1</b></li><li>• Gewicht: <b>8,0 kg / 17,7 lbs</b></li><li>• Dauerhafte Montage mit vier M8-Schrauben und vier M10-Schrauben</li></ul>
	<p><b>Bedienungsanleitung und Installationsanleitung</b> für EVO-LINK-350</p>

## 4. Übersicht über Modell-Nummern und Kompatibilität

### 4.1 EVO-LINK-350 Bezeichnungen

Europäischer Markt	Außereuropäischer Markt
Hersteller Modell-Nummer: EVO-LINK-350	Hersteller Modell-Nummer: EVO-LINK-350-US

Nummer = Modell-Nummer

## 4.2 Kompatible Rahmen für EVO-LINK-350

Europäischer Markt	Außereuropäischer Markt
Hersteller Modell-Nummer: FRAME-EVO-P10 Panasonic EU Modell-Nr.: ET-RFD40	Hersteller Modell-Nummer: FRAME-EVO-P10-US Panasonic USA Modell-Nr.: ET-PFD365
Hersteller Modell-Nummer: FRAME-EVO-P11 Panasonic EU Modell-Nr.: ET-RFD41	Hersteller Modell-Nummer: FRAME-EVO-P11-US Panasonic USA Modell-Nr.: ET-PFD366
Hersteller Modell-Nummer: FRAME-EVO-P14 Panasonic EU Modell-Nr.: ET-RFD50	Hersteller Modell-Nummer: FRAME-EVO-P14-US Panasonic USA Modell-Nr.: ET-PFD465
Hersteller Modell-Nummer: FRAME-EVO-P20 Panasonic EU Modell-Nr.: ET-RFD60	Hersteller Modell-Nummer: FRAME-EVO-P20-US Panasonic USA Modell-Nr.: ET-PFD565
Hersteller Modell-Nummer: FRAME-EVO-P17 Panasonic EU Modell-Nr.: ET-RFD65	Hersteller Modell-Nummer: FRAME-EVO-P17-US Panasonic USA Modell-Nr.: ET-PFD525
Hersteller Modell-Nummer: FRAME-EVO-P30 Panasonic EU Modell-Nr.: ET-RFD70	Hersteller Modell-Nummer: FRAME-EVO-P30-US Panasonic USA Modell-Nr.: ET-PFD765
Hersteller Modell-Nummer: FRAME-EVO-P32H Panasonic EU Modell-Nr.: ET-RFD72H	Hersteller Modell-Nummer: FRAME-EVO-P32H-US Panasonic USA Modell-Nr.: ET-PFD766H
Hersteller Modell-Nummer: FRAME-EVO-E10 Epson Modell-Nr.: ELPMB59	Hersteller Modell-Nummer: FRAME-EVO-E10 Epson Modell-Nr.: ELPMB59
Hersteller Modell-Nummer: FRAME-EVO-E20 Epson Modell-Nr.: ELPMB57	Hersteller Modell-Nummer: FRAME-EVO-E20 Epson Modell-Nr.: ELPMB57
Hersteller Modell-Nummer: FRAME-EVO-C40H	Hersteller Modell-Nummer: FRAME-EVO-C40H-US
Hersteller Modell-Nummer: FRAME-EVO-C20	Hersteller Modell-Nummer: FRAME-EVO-C20

Nummer = Modell-Nummer



Dies ist ein Auszug aus einer vollständigen Liste kompatibler Projektorrahmen. Der EVO-LINK-350 kann auch mit anderen Projektorrahmen kompatibel sein. Für weitere Informationen sprechen Sie uns bitte an.



Hinweis: Wenn in dieser Bedienungsanleitung auf die Modell-Nummer des Herstellers verwiesen wird, ist dies automatisch auch ein Verweis auf die Modell-Nummer von Panasonic EU/USA oder Epson, wie in der obigen Tabelle beschrieben.

## 5. Zubehör



Das optionale Zubehör ist separat erhältlich. Es ist nicht im Standardpaket enthalten!



Achten Sie darauf, die maximale Gewichtsbelastung nicht zu überschreiten.



Sichern Sie die Rahmen immer mit Rundslingen mit Stahlseileinlage und Schäkeln an der Aufhängetraverse (es werden zwei Sätze Rundslingen und Schäkel vorgeschrieben). Ein mögliches Zubehör ist das EVO-LINK-SK von EXACT solutions. Weitere Einzelheiten sind der obigen Tabelle zu entnehmen.



Stellen Sie sicher, dass Sie nur zugelassenes und empfohlenes Zubehör verwenden.

## 6. Produktbeschreibung

### 6.1 Bestimmungsgemäße Verwendung

Der EVO-LINK-350 ist eine Halterung zum Befestigen eines Projektor-Aufhängerahmens an einer Traverse. Sie bietet Möglichkeiten, den Aufhängerahmen des Projektors zu justieren. EVO-LINK-350 ist für die Verwendung durch vollständig qualifizierte, geschulte und kompetente Personen vorgesehen, um einen sicheren Transport, eine sichere Installation und eine sichere Einstellung von Projektoren zu gewährleisten. EVO-LINK-350, der Aufhängerahmen sowie die installierbaren Projektoren sind ausschließlich für den Innenbereich ausgelegt. EVO-LINK-350 und die verwendeten Schellen sind für die Installation an Rohrstrukturen mit einem Durchmesser von 50 mm vorgesehen. Versuchen Sie nicht, sie mit anders dimensionierten Strukturen zu verwenden. EVO-LINK-350 wird an EVO-FRAMES mit M8- oder M10-Schrauben befestigt, je nachdem, um welchen Rahmen es sich handelt. Es verfügt über die folgenden Lochbilder zur Verbindung mit dem Aufhängerahmen:

- M8: 100 x 100 mm
- M10: 200 x 100 mm
- M10: 300 x 100 mm



Hinweis: EVO-LINK-350 wird mit einem vierteiligen Satz M8- und einem Satz M10-Schrauben geliefert. Je nachdem, welches M10-Lochbild verwendet werden soll, müssen die M10-Schrauben an der richtigen Stelle eingeschraubt werden.

### 6.2 Spezifikationen

Parameter	Wert
Größe [mm]	Siehe Zeichnung
Gewicht [kg]	8,0 kg
Maximale sichere Arbeitslast	350 kg
Betriebstemperatur [°C]	0 - 45
Rel. Feuchtigkeit während des Betriebs [%rH]	10 - 75
Einsatzbereich	In geschlossenen Räumen

## 7. EVO-LINK-350 und EVO-Frame

Die Serie EVO-Frame kann in kleinere, größere und besonders große Rahmen unterteilt werden. Kleinere Rahmen haben vier M6- bzw. vier M8-Gewinde an der Unterseite. Beide sind in einem Lochbild von 100 x 100 mm angeordnet. Nachstehend finden Sie eine Übersicht über einige der kleineren Rahmen:

FRAME-EVO-P10
FRAME-EVO-P11
FRAME-EVO-P11-BE
FRAME-EVO-P14
FRAME-EVO-P17
FRAME-EVO-E10

Größere Rahmen haben vier M8-Gewinde in einem 100 x 100 mm-Lochbild und vier M10-Gewinde in einem 300 x 100 mm-Lochbild. Nachstehend finden Sie eine Übersicht über die größeren Rahmen:

FRAME-EVO-C20
FRAME-EVO-P20
FRAME-EVO-P30
FRAME-EVO-P32H

Besonders große Rahmen haben vier M8-Gewinde in einem 100 x 100 mm-Lochbild und vier M10-Gewinde in einem 200 x 100 mm-Lochbild. Derzeit gibt es nur einen Rahmen, der als besonders groß gilt.

FRAME-EVO-C40H
----------------



Um zu erfahren, wie viele Rahmen mit EVO-LINK 350 übereinander angeordnet werden können, lesen Sie bitte Kapitel 9. Informationen zum maximalen Stapeln und die Bedienungsanleitung des Rahmens. Überschreiten Sie nicht die angegebene maximale Anzahl von Rahmen, auch wenn EVO-LINK-350 mehr Gewicht tragen kann!

Die verschiedenen Rahmen haben unterschiedliche Montagepunkte. Bitte prüfen Sie anhand der Kompatibilitätsliste in Abschnitt 4.2 Kompatible Rahmen für EVO-LINK-350, ob Ihr Rahmen mit der EVO-LINK-350 kompatibel ist. Beachten Sie anschließend die entsprechende Bedienungsanleitung des Rahmens, um herauszufinden, welche Art von Montagepunkten vorhanden sind.

## 7.1 Befestigung an einem kleineren Rahmen mit M8



Abbildung 5 Unterseite eines kleineren Rahmens (EVO-P10) mit markierten Montagepunkten

Abbildung 5 zeigt als Beispiel einen FRAME-EVO-P10. Er hat M6- und M8-Gewindebohrungen, beide sind in einem Lochbild von 100 x 100 mm angeordnet. Für LINK-350 kann nur das M8-Gewinde verwendet werden.



Die Halterung EVO-LINK-350 verfügt über vier M8- und vier M10-Schrauben zur Befestigung am Projektorrahm. Für die kleineren Rahmen können nur die M8-Schrauben verwendet werden. Es müssen alle vier M8-Schrauben verwendet werden.

# Bedienungsanleitung EVO-LINK-350

**Schritt 1:** Stellen Sie den Rahmen mit dem bereits installierten Projektor kopfüber auf eine ebene Fläche.



Abbildung 6 M8-Gewinde an der EVO-LINK (M8 blau markiert)

In Abbildung 6 sind die M8-Schrauben mit einem blauen Kreis markiert. Bitte beachten Sie: Die M10-Schrauben der EVO-LINK-350 werden nicht für kleinere Rahmen verwendet.

**Schritt 2:** Ziehen Sie die vier M8-Schrauben mit dem 6-mm-Innensechskantschlüssel mit einem Drehmoment von  $25 \pm 0,5$  Nm an. Es müssen alle vier M8-Schrauben verwendet werden.

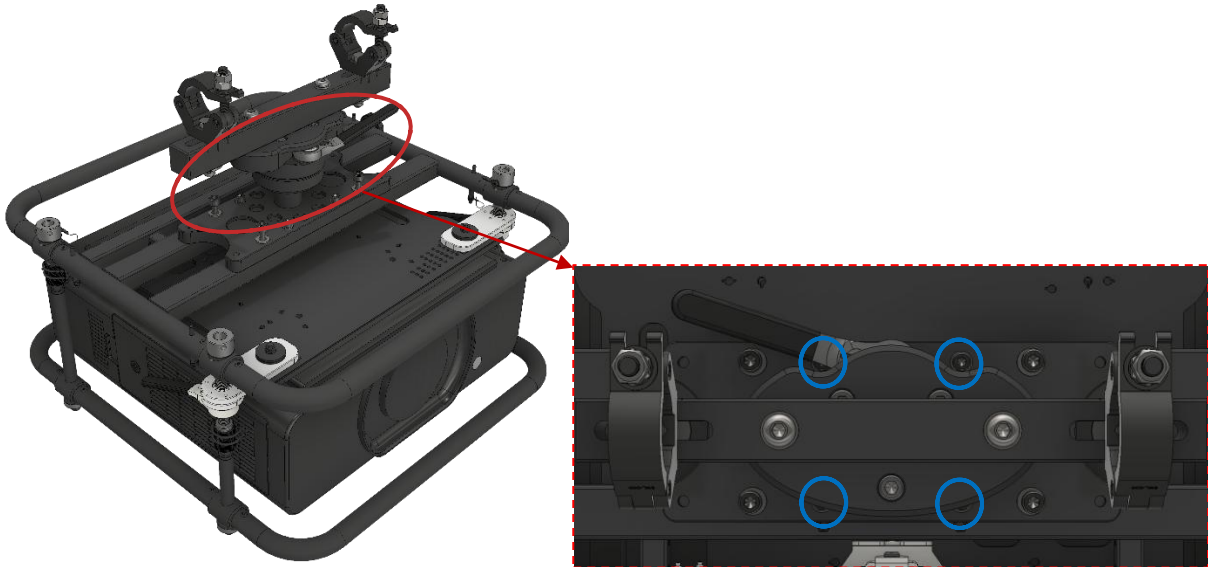

Achten Sie darauf, alle vier Schrauben mit dem richtigen Drehmoment anzuziehen.

**Drehmoment:  
M8:  $25 \pm 0,5$**



Sichern Sie die Rahmen immer mit geeigneten **Rundschlingen mit Stahlseileinlage und Schäkeln**. Einzelheiten entnehmen Sie bitte Abschnitt 7.4 Montage des EVO-LINK-350 an einer Traverse.

## 7.2 Befestigung am größeren Rahmen mit M8 und M10



Abbildung 7 Unterseite eines größeren Rahmens (EVO-P20) mit markierten Befestigungspunkten

Abbildung 7 zeigt beispielhaft einen FRAME-EVO-P20. Er hat M8- und M10-Gewindebohrungen. M8 sind in einem Lochbild von 100 x 100 mm angeordnet, M10 in einem Lochbild von 300 x 100 mm.



Die Halterungen EVO-LINK-350 verfügt über vier M8- und vier M10-Schrauben zur Befestigung am Projektorraahmen. Bei den größeren Rahmen müssen alle vier M8- und alle vier M10-Schrauben verwendet werden.



Hinweis: EVO-LINK-350 wird mit einem vierteiligen Satz M8- und einem Satz M10-Schrauben geliefert. Je nachdem, welches M10-Lochbild verwendet werden soll, müssen die M10-Schrauben an der richtigen Stelle eingeschraubt werden. Bei den größeren Rahmen sind es 300 x 100 mm.

# Bedienungsanleitung EVO-LINK-350

**Schritt 1:** Stellen Sie den Rahmen mit dem bereits installierten Projektor kopfüber auf eine ebene Fläche.



Abbildung 8 M8- und M10-Gewinde an der EVO-LINK

In Abbildung 8 sind die M8-Schrauben mit einem blauen Kreis und die M10-Schrauben mit einem roten Kreis gekennzeichnet. Bitte beachten Sie: die M10-Schrauben befinden sich in der äußeren Position mit dem Lochbild von 300 x 100 mm.

**Schritt 2:** Ziehen Sie die vier M8-Schrauben mit dem 6-mm-Innensechskantschlüssel mit einem Drehmoment von  $25 \pm 0,5$  Nm an.  
Ziehen Sie die vier M10-Schrauben mit dem 8-mm-Innensechskantschlüssel mit einem Drehmoment von  $50 \pm 0,5$  Nm an. Es müssen alle vier M8- und M10-Schrauben verwendet werden.

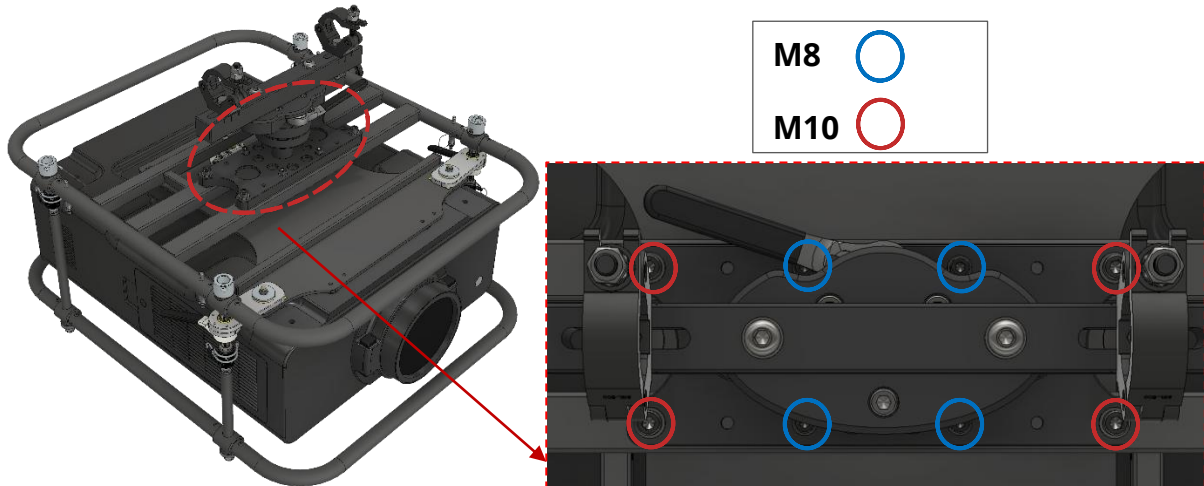

Achten Sie darauf, alle vier Schrauben mit dem richtigen Drehmoment anzuziehen.

**Drehmoment:**  
**M8:  $25 \pm 0,5$  Nm**  
**M10:  $50 \pm 0,5$  Nm**



Sichern Sie die Rahmen immer mit geeigneten **Rundschlingen mit Stahlseileinlage und Schäkeln**. Einzelheiten entnehmen Sie bitte Abschnitt 7.4 Montage des EVO-LINK-350 an einer Traverse.

## 7.3 Befestigung an einem besonders großen Rahmen mit M8 und M10



Abbildung 9 Unterseite eines besonders großen Rahmens EVO-C40H mit markierten Befestigungspunkten

Abbildung 9 zeigt als Beispiel einen FRAME-EVO-C40H. Er hat M8- und M10-Gewindebohrungen. Die M8-Gewinde sind in einem Lochbild von 100 x 100 mm und die M10-Gewinde in einem Lochbild von 200 x 100 mm angeordnet.



Die Halterung EVO-LINK-350 verfügt über vier M8- und vier M10-Schrauben zur Befestigung am Projektorraahmen. Bei den besonders großen Rahmen müssen alle vier M8- und alle vier M10-Schrauben verwendet werden.



Hinweis: EVO-LINK-350 wird mit einem vierteiligen Satz M8- und einem Satz M10-Schrauben geliefert. Je nachdem, welches M10-Lochbild verwendet werden soll, müssen die M10-Schrauben an der richtigen Stelle eingeschraubt werden.

# Bedienungsanleitung EVO-LINK-350

**Schritt 1:** Stellen Sie den Rahmen mit dem bereits installierten Projektor kopfüber auf eine ebene Fläche.



Abbildung 10 M8- und M10-Gewinde an der EVO-LINK

Abbildung 10 zeigt die M8-Schrauben mit einem blauen Kreis und die M10-Schrauben mit einem roten Kreis. Bitte beachten Sie: Die M10 befinden sich auf der inneren Position in einem Lochbild von 200 x 100 mm.

**Schritt 2:** Ziehen Sie die vier M8-Schrauben mit dem 6-mm-Innensechskantschlüssel mit einem Drehmoment von  $25 \pm 0,5$  Nm an.

Ziehen Sie die vier M10-Schrauben mit dem 8-mm-Innensechskantschlüssel mit einem Drehmoment von  $50 \pm 0,5$  Nm an. Es müssen alle vier M8- und M10-Schrauben verwendet werden.

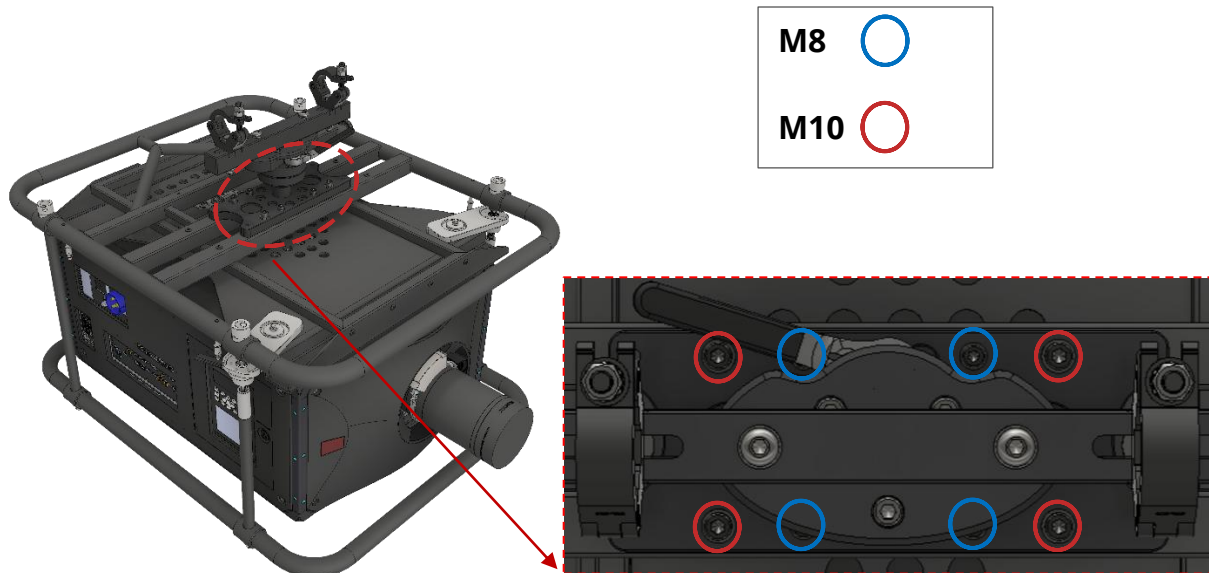

Überschreiten Sie nicht die maximale Belastungsgrenze von 350 kg für EVO-LINK-350.



Achten Sie darauf, alle vier Schrauben mit dem richtigen Drehmoment anzuziehen.

**Drehmoment: M8:  $25 \pm 0,5$  Nm  
M10:  $50 \pm 0,5$  Nm**



Sichern Sie die Rahmen immer mit geeigneten **Rundsclingen mit Stahleileinlage und Schäkeln**. Einzelheiten entnehmen Sie bitte Abschnitt 7.4 Montage des EVO-LINK-350 an einer Traverse.

## 7.4 Montage des EVO-LINK-350 an einer Traverse



Der EVO-LINK-350 und die integrierten Aufhängeschellen sind für die Installation an Rohrstrukturen mit einem Durchmesser von 50 mm vorgesehen. Versuchen Sie nicht, sie mit anders dimensionierten Strukturen zu verwenden

Die beiden selbstsichernden Hakensellen am Querträger des EVO-LINK-350 sind in einem Bereich von 124 mm (4,88 Zoll) verstellbar. Der Abstand zwischen den Schellen kann zwischen 236 mm und 360 mm variieren. Um eine Schelle zu versetzen, lösen Sie bitte die M12-Sicherheitsmutter mit dem 19-mm-Innensechskantschlüssel und bewegen Sie die Schellen in die gewünschte Position. **Ziehen Sie anschließend die M12-Sicherheitsmutter mit einem Drehmoment von 85 Nm ± 0,5 Nm fest.**



Abbildung 11 Einstellbereich des EVO-LINK-350

# Bedienungsanleitung EVO-LINK-350



Abbildung 12 Montage der EVO-LINK-350 an einer Traverse

**Schritt 1:** Bewegen Sie die Traversenhalterung mit dem daran befestigten Rahmen vorsichtig in Richtung Traverse. Stellen Sie bitte sicher, dass die beiden Schellen weit genug geöffnet sind, damit sie problemlos auf die Traverse passen.

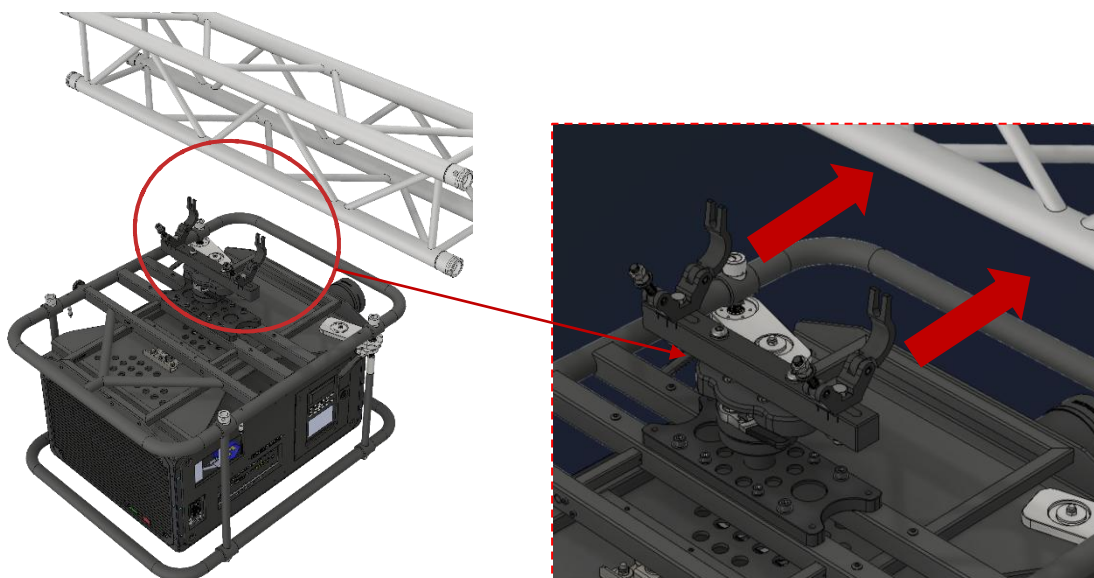

Abbildung 13 Anziehen der vier Muttern an EVO-LINK-350

**Schritt 2:** Wenn sich die Traversenhalterung mit dem Rahmen in der gewünschten Position befindet. Ziehen Sie zuerst die unteren und dann die oberen beiden Muttern fest, damit sie sich nicht lockern können und Ihr Aufbau gesichert ist. Die Schellen müssen sicher befestigt werden, aber nicht so fest, dass ein Rohr oder ein Traversenrohr beschädigt wird.

# Bedienungsanleitung EVO-LINK-350

---

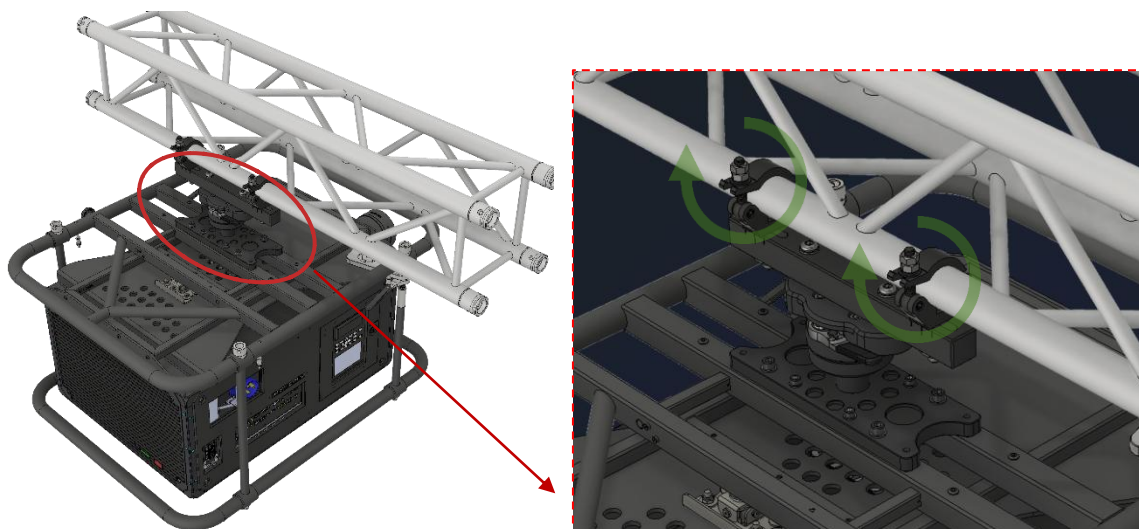

Installieren Sie EVO-LINK-350 immer in vertikaler Hängeposition! Kippen Sie die Schellen nicht!



Abbildung 14 Installation nur in vertikaler Hängeposition



Die Schelle muss sicher befestigt werden, aber nicht so fest, dass ein Rohr oder ein Traversenrohr beschädigt wird.

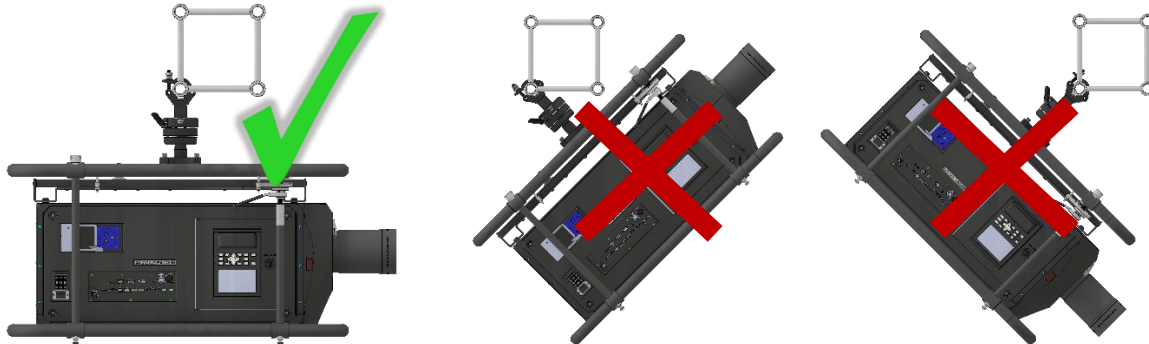

Eine unzureichende Tragfähigkeit der tragenden Struktur kann dazu führen, dass einzelne Teile des Rahmens oder der gesamte Rahmen herunterfallen.



Sichern Sie die Rahmen immer mit geeigneten **Rundschlingen mit Stahlseileinlage und Schäkeln**. Achten Sie auf die richtige Auswahl hinsichtlich Stärke, Format und Länge. Bitte vermeiden Sie hohe dynamische Kräfte, indem Sie sicherstellen, dass der Rahmen nicht mehr als **10 cm** in die Rundschlingen fällt. Ein mögliches Zubehör ist das EVO-LINK-SK von EXACT solutions. Siehe Kapitel 5. Zubehör.



Bitte beachten Sie die örtlichen Gesetze oder Vorschriften bezüglich der zusätzlichen Sicherung von hängenden Geräten.

Bei der Verwendung des EVO LINK Safety Kits ist es wichtig, dass die Rundschlinge doppelt umgelegt wird, um die Last zu sichern. Dadurch tragen insgesamt vier Stränge der Rundschlinge das potenzielle Gewicht. Abbildung 15 veranschaulicht die korrekte Verwendung. Abbildung 16 zeigt die Verwendung mit dem Rahmen.



Abbildung 15 Darstellung doppelte umgelegte Rundschlinge



Abbildung 16 Sichern eines Rahmens mit zwei Sätzen Rundschlingen

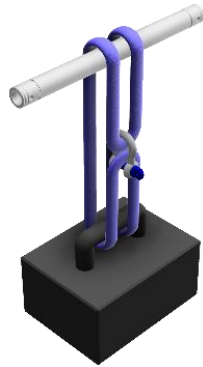

Die Rundschlingen müssen immer doppelte umgelegt werden. Die Rundschlingen umschließen damit die Last und beide Enden sind mit dem Schäkelschloss verbunden.

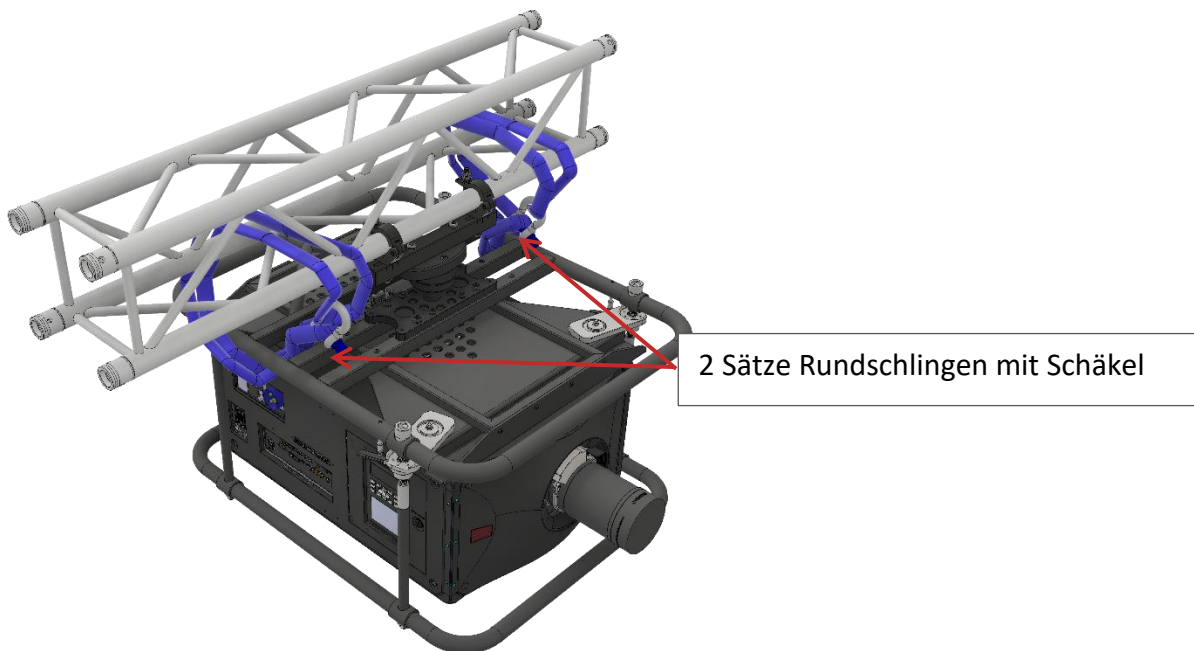

Die beiden Rundschlingen müssen auf die gleiche Weise angebracht werden. Dadurch wird sichergestellt, dass beide Schlingen die Last tragen, wenn die Last in die Rundschlingen fällt.



Abbildung 17 Sichern von zwei Rahmen mit zwei Sätzen Rundschnellen



Wenn Sie zwei Rahmen untereinander aufhängen, sichern Sie alle Rahmen mit den Rundschnellen. Eine Sicherung nur des oberen oder des unteren Rahmens ist nicht ausreichend! Abbildung 17 zeigt zwei Rahmen, die an einer Traverse hängen, wo beide mit Rundschnellen gesichert sind. (Hinweis: Die Rahmen werden zur Veranschaulichung ohne Projektor gezeigt)



Für weitere Informationen bezüglich einer geeigneten Rundschnelle mit Stahlseileinlage und Schäkeln kontaktieren Sie uns bitte. Ein mögliches Zubehör ist das EVO-LINK-SK von EXACT solutions. Dies ist ein Sicherheitskabelsatz, der als sekundäre Sicherheitseinrichtung verwendet wird. Der EVO-LINK Sicherheitskabelsatz besteht aus zwei 2 m langen Rundschnellen und zwei Schäkeln. Siehe Kapitel 5. Zubehör.



Wenn Sie EVO-LINK-SK oder andere Lösungen als sekundäre Sicherheitseinrichtung verwenden, stellen Sie sicher, dass die Last nicht mehr als 10 cm fallen kann, um dynamische Kräfte zu vermeiden. Je nach Installation kann zusätzliches Material wie Schäkeln erforderlich sein.

## 8. Einstellmöglichkeiten



Wenden Sie bei den Einstelleinrichtungen der EVO-LINK-Produkte niemals übermäßige Kraft an. Alle Einstellungen müssen reibungslos und ohne großen Kraftaufwand funktionieren. Wenn ein erheblicher Kraftaufwand erforderlich ist, kann das Teil defekt oder das Ende des Einstellbereichs erreicht sein.



Bei der mechanischen Einstellung muss der Benutzer seine Hände stets vom Bereich zwischen den beweglichen Teilen fernhalten.



Abbildung 18 Einstellung

Durch Lösen des Griffs kann EVO-LINK-350 in der Nick- und Rollachse um  $\pm 10$  Grad frei verstellt werden. Außerdem kann der gesamte Aufbau um 360 Grad um die Z-Achse gedreht werden. Benutzen Sie den Ratschenhebel, um die Richtung zu wechseln.

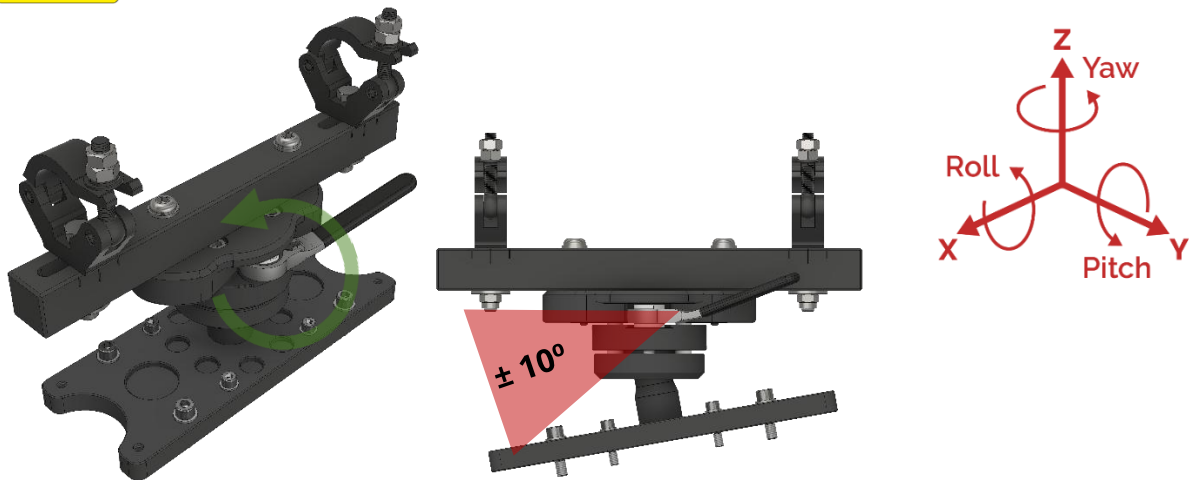

Abbildung 19 Griff

# Bedienungsanleitung EVO-LINK-350

Wenn die gewünschte Position erreicht ist, ziehen Sie bitte den Griff handfest an, um den Aufbau in dieser Position zu halten. Benutzen Sie den Ratschenhebel, um die Richtung zu wechseln. **Ziehen Sie den Einstellgriff nicht zu fest an. Er sollte fest, aber nicht mit zu viel Kraft angezogen werden.**



Benutzen Sie keine Werkzeuge, um die auf den Griff ausgeübte Kraft zu erhöhen. Wenn zu viel Kraft auf den Griff ausgeübt wird, kann es zu Sachschäden oder schweren Unfällen kommen.



Je nach Gesamtgewicht und Kippwinkel kann das System den gewünschten Kippwinkel möglicherweise nicht halten. Dies kann nicht als Fehlfunktion angesehen werden und ist sinnvoll, um EVO-LINK vor unerwünschten Kräften zu schützen. In diesem Fall müssen zusätzliche Maßnahmen ergriffen werden, um den Kippwinkel zu halten. Bitte kontaktieren Sie uns, wenn Sie Fragen haben.

## 9. Informationen zum maximalen Stapeln

Bitte beachten Sie die folgenden Tabellen, um die ordnungsgemäße Verwendung zu gewährleisten.



Überschreiten Sie nicht die in der folgenden Tabelle angegebene maximale Anzahl übereinander angeordneter Rahmen.



Überschreiten Sie nicht die maximale Belastungsgrenze von 350 kg für den EVO-LINK-350.

### Mit FRAME-EVO-P10, FRAME-EVO-P11, FRAME-EVO-P11BE, FRAME-EVO-P14 oder FRAME-EVO-E10

1 Rahmen



2 Rahmen



3 Rahmen



# Bedienungsanleitung EVO-LINK-350

---

Mit FRAME-EVO-P20, FRAME-EVO-P30, FRAME-EVO-P32H, FRAME-EVO-P17, FRAME-EVO-C20 oder FRAME-EVO-E20

1 Rahmen



2 Rahmen



Mit FRAME-EVO-C40H

1 Rahmen



2 Rahmen



## 10. Systemwartung und -inspektion Nachprüfung



Für die Traversenhalterung EVO-LINK-350 muss vor jeder Installation, bei der das System zum Einsatz kommt, eine Sichtprüfung durchgeführt werden. Die Inspektion muss von einer qualifizierten Person durchgeführt werden!



**Regelmäßige Inspektionen sind zwingend vorgeschrieben.** Je nach den örtlichen Gesetzen und Vorschriften müssen Besitzer/Benutzer regelmäßige Inspektionen des Rahmens und aller Komponenten durchführen. Nach den deutschen Vorschriften muss dies einmal jährlich durch eine qualifizierte und autorisierte Person erfolgen und dokumentiert werden. Darüber hinaus schreibt die deutsche DGUV V17/V18 alle vier Jahre Sicherheitsprüfungen vor. Diese Prüfungen müssen durch einen von der Deutschen Gesetzlichen Unfallversicherung (DGUV) zugelassenen Sachverständigen erfolgen und dokumentiert werden. Siehe Abschnitt 2.1 Definition einer qualifizierten Person.



Hinweis: Die erforderliche Prüfung kann auch vom Hersteller durchgeführt werden.



Es wird empfohlen, die M8- und M10-Schrauben regelmäßig im Rahmen einer jährlichen Inspektion auszutauschen, um die Sicherheit des Produkts erneut zu bestätigen.

## 10.1 Montageschrauben

- Bitte überprüfen Sie durch eine Sichtkontrolle, ob alle M8- und M10-Schrauben sowie die entsprechenden Unterlegscheiben an der richtigen Stelle angebracht sind und keine fehlt. Stellen Sie sicher, dass sie nicht beschädigt sind, z. B. durch Verbiegen oder Abrieb am Schraubenprofil
- Stellen Sie sicher, dass die Schrauben, die Flügelmutter, die Metallplatte und alle sonstigen Komponenten nicht verbogen, beschädigt oder gebrochen sind.



Abbildung 20 Inspektion von M8- und M10-Schrauben



Tauschen Sie defekte oder nicht korrekt funktionierende Teile nur gegen vom Hersteller zugelassene Teile aus, da sonst die Gefahr schwerer Verletzungen und Sachschäden besteht!

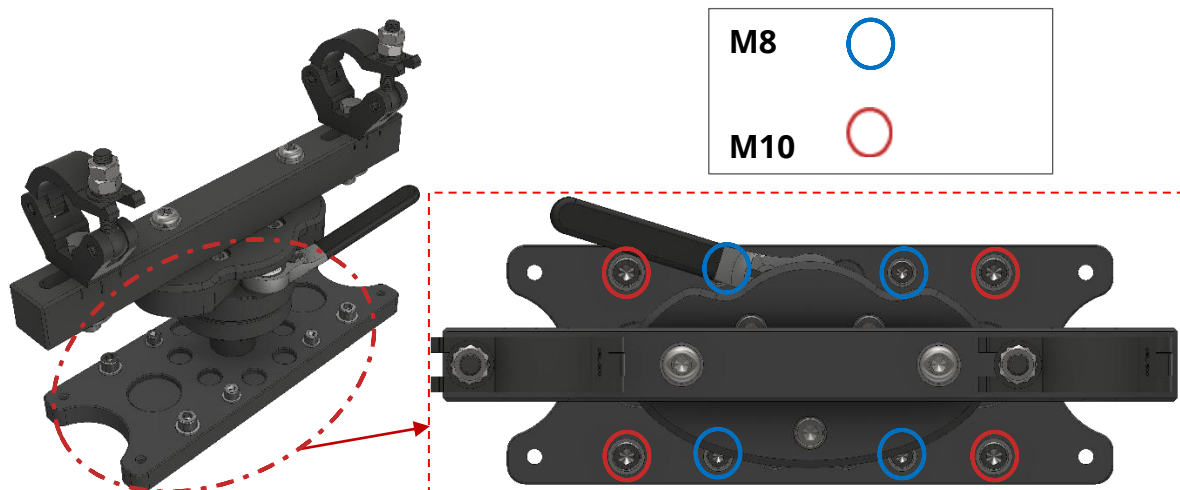

Wenn Teile beschädigt sind oder fehlen, verwenden Sie das Produkt nicht mehr. Wenden Sie sich bitte an den Verkäufer, damit er die Ersatzteile zur Verfügung stellen kann. Tauschen Sie keine Teile selbst aus.



Hinweis: Die Position der M10-Schrauben, die in Abbildung 20 mit einem roten Kreis markiert sind, kann variieren und entweder in einem Lochbild von 200 x 100 mm oder 300 x 100 mm liegen.

## 10.2 M12-Schrauben zur Befestigung der Schellen

Stellen Sie sicher, dass keine M12-Schrauben, Unterlegscheiben oder Sicherungsmuttern fehlen oder beschädigt sind (siehe Abbildung 21).



Abbildung 21 M12-Schrauben der EVO-LINK-350

- Stellen Sie sicher, dass die Traversenschelle keine Beschädigungen aufweist und sicher an der gesamten Traversenhalterung angebracht ist. Stellen Sie außerdem sicher, dass die Muttern vorhanden sind und die Schelle schließen kann, um sie an einem Traversenrohr zu befestigen.
- Kontrollieren Sie bitte mit einem entsprechenden Werkzeug, dass alle Schrauben richtig festgezogen sind.



Tauschen Sie defekte oder nicht korrekt funktionierende Teile nur gegen vom Hersteller zugelassene Teile aus, da sonst die Gefahr schwerer Verletzungen und Sachschäden besteht!

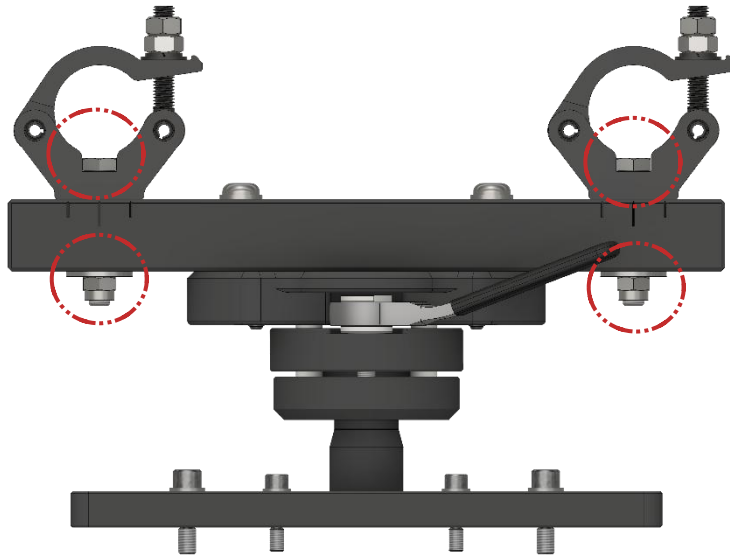

Wenn Teile beschädigt sind oder fehlen, verwenden Sie das Produkt nicht mehr. Wenden Sie sich bitte an den Verkäufer, damit er die Ersatzteile zur Verfügung stellen kann. Tauschen Sie keine Teile selbst aus.

## 11. Entsorgung von Komponenten

### 11.1 Metallteile und Verpackungen

Alle Metallteile und Verpackungen können recycelt werden.

### 11.2 Entsorgung ganzer Geräte

Sie haben die Möglichkeit, Altgeräte an uns zurückzusenden. Bitte beachten Sie, dass Sie hierfür die Transportkosten übernehmen müssen. Bitte senden Sie die Geräte an:

EXACT solutions GmbH

Lustheide 85

51427 Bergisch Gladbach

DEUTSCHLAND

## Impressum

EXACT solutions GmbH

Lustheide 85

51427 Bergisch Gladbach

DEUTSCHLAND

Tel.: +49 2204 9485 30

E-Mail: [info@exactsolutions.de](mailto:info@exactsolutions.de)

Website: [www.exactsolutions.de](http://www.exactsolutions.de)

## 12. Konformitätserklärung



### EC - Declaration of Conformity

We hereby confirm that the following described lifting accessory in its conception, construction and form put by us in circulation is in full accordance with all relevant health and safety requirements and complies with the following EC-directive:

**2006 / 42 / EG (EG-Machinery Directive)**

This declaration is no longer valid if the lifting accessory is modified without our written consent.

**Manufacturer:** EXACT solutions GmbH  
Lustheide 85  
D - 51427 Bergisch Gladbach  
Tel.: +49 2204 9485 30

**Description of the lifting accessory:**

- Function: Truss mounting for projector frames such as: FRAME-EVO-P10, FRAME-EVO-P11, FRAME-EVO-P14, FRAME-EVO-P17, FRAME-EVO-P20, FRAME-EVO-P30, FRAME-EVO-P31H, FRAME-EVO-E10, FRAME-EVO-E20, FRAME-EVO-C20, FRAME-EVO-C40H and other compatible projector frames.
- Type/model: **EVO-LINK-350 , EVO-LINK-350-US**
- Serial number: **LINK350.XXX.YY or LINK350US.XXX.YY**  
With: XXX unique ID number of a device  
YY alphabetical character for internal usage to separate between batches
- Year of construction: 2025

**The applied harmonized EN - standards include:**

- **DIN EN ISO 1200:2010** Safety of machinery – General principles for design – Risk assessment and risk reduction

**Further applied standards and regulations include:**

- **DIN EN 13155** DE: Krane – Sicherheit – Lose Lastaufnahmemittel (11/2017)  
EN: Crane – Safety – Non fixed load lifting attachments
- **DIN EN 1990** DE: Eurocode 0: Grundlagen der Tragwerksplanung (12/2010)  
EN: Eurocode 0: basis of structural design (12/2010)
- **DIN EN 1991-1** DE: Eurocode 1: Einwirkungen auf Tragwerke (12/2010)  
EN: Eurocode 1: Actions on structures (12/2010)
- **DIN EN 1993 -1-1/8** DE: Eurocode 3: Bemessung und Konstruktion von Stahlbauten (12/2010)  
EN: Eurocode 3: Design of steel structures (12/2010)
- **DIN EN 1999-1** DE: Eurocode 9: Bemessung und Konstruktion von Aluminiumtragwerken (12/2010)  
EN: Eurocode 9: Design of aluminium structures (12/2010)
- **DIN EN 62368-1** DE: Einrichtungen für Audio/Video-Informationen- und Kommunikationstechnik – Teil 1: Sicherheitsanforderungen / konstruktive Anforderungen(05/2016)  
EN: Audio/video, information and communication technology equipment – Part 1: Safety requirements / constructive requirements (05/2016)
- **DGVV V17/18** DE: UVV Veranstaltungs- und Produktionsstätten für szenische Darstellung, Stand Januar 2011 (bisher: BGV C1)  
EN: Accident Prevention Regulation for Staging and Production Facilities for the Entertainment Industry (formerly BGV C1)
- **DGVV 315-390** DE: Grundsätze für die Prüfung maschinentechnischer Einrichtungen in Bühnen und Studios (bisher: BGG/GUV-G 912)  
EN: Fundamentals for testing in stages and studios of the mechanical equipment (formerly BGG/GUV-G 912)
- **DGVV 215-313** DE: Lasten über Personen. Sicherheit bei Produktionen und Veranstaltungen von Fernsehen, Hörfunk, Film, Theater, Messen, Veranstaltungen (bisher BGI-810)  
EN: Safety at Productions and Events – Loads Suspended above Persons (formerly BGI-810)

Bergisch Gladbach, 12<sup>th</sup> of August 2025

Signature:

(Tobias Schwirten, Managing Director, EXACT solutions GmbH)

